

提高性能标准

McCannalok 超低温高性能蝶阀提供行业领先的超低温密封技术和性能，同时按照最高质量标准生产。该阀门专用于处理当今工业环境中最难以处理的介质——液氧、液化天然气和其他超低温液体。

规格

尺寸范围	NPS 3-24
	DN 80-600
阀体类型	对夹式 支耳式
温度范围	标准 -320°F - +250°F
	-196°C - +121°C
压力等级	ASME Class 150 300
	PN 10 16 25 40
密封等级	零泄漏 (室温)
	BS 6364 (超低温)
	ISO 28921 (超低温)

设计特点

- 1 阀杆设计:** 高强度、整体式阀杆设计，阀杆端部标准化设计，具有能够互换 Bray 执行机构的特点。
- 2 防吹出阀杆:** 阀杆挡圈设计可防止阀杆吹出，无需依赖执行机构组件。可以在超低温条件下实现安全操作。
- 3 可调阀杆填料:** 无需拆卸执行机构，只需转动六角螺母的 1/4 圈就能完成调整需求。
- 4 阀杆填料系统:** 填料圈受到恒定的压紧力，使阀杆周围密封可靠。经认证与液态和气态氧气装置兼容 (由第三方测试)。
- 5 阀杆轴承:** 顶部和底部轴承牢固地支撑阀杆，提供出色的耐腐蚀性，并最大限度地减少机械载荷力引发的偏转。
- 6 螺栓固定阀盖:** 螺栓连结可防止阀门冷却过程中出现内应力。加长阀颈可以保护阀杆填料免受极端温度的影响，并允许进行阀杆填料调整和执行机构安装。
- 7 全平面阀座挡圈:** 利用位于法兰垫片密封区域外侧的内六角螺丝，改善法兰垫片密封，方便更换阀座。
- 8 POLAR® 阀座:** 夹套和增能器可以在工艺热循环期间持续提供稳定的密封性能，减少阀座磨损，延长阀门寿命周期。在低至 -320°F (-196°C) 的温度下实现密封。
- 9 内置行程限位:** 尽可能降低阀座损坏概率，延长阀座的使用寿命。
- 10 阀板:** 阀板经过精心设计，可最大限度地提高流量并降低阻力，以获得最佳的 Cv/Kv 值。

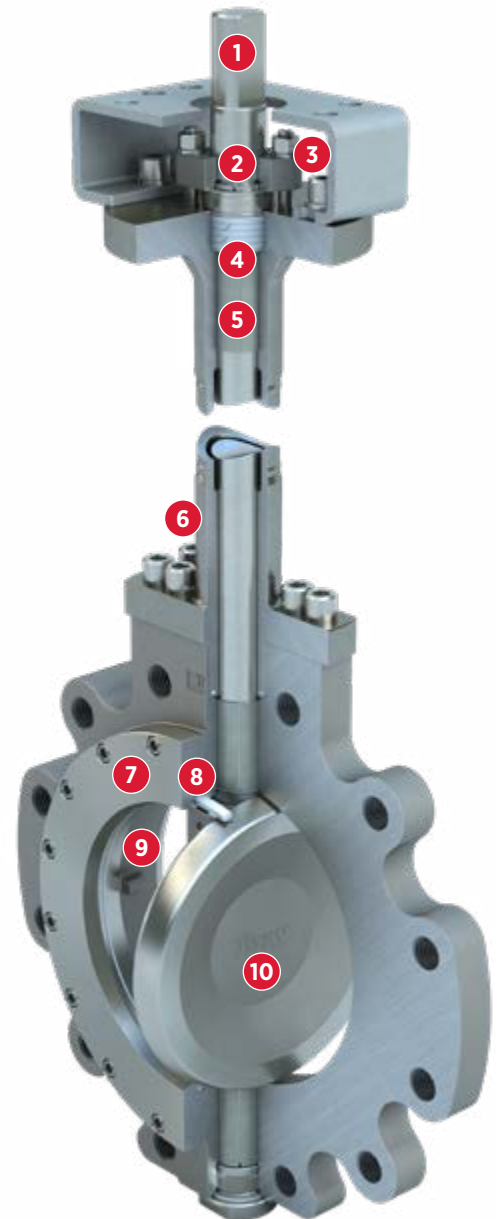



超低温测试

博雷运营的世界一流超低温测试设施遍布美国、中国和印度，专门用于研发验证和客户特定测试。我们由训练有素且经验丰富的超低温阀门专家负责运营，位于休斯顿的 Raymond 技术中心配备了：

- > 用于大型阀门安全测试的超低温试坑。
- > 6,000 加仑液氮罐。
- > 质谱仪。

博雷在世界各地设有三个精密清洁设施，以满足客户的氧气清洁需求。

设计标准

阀门设计	ASME B16.34
	ASME BPVC VIII
	EN 593
	EN 12516
执行机构安装	ISO 5211
法兰钻孔 ¹	ASME B16.5
	EN 1092-1
阀座测试	BS 6364
	ISO 28921
	ISO 5208
	MSS SP 61
	EN 12266
结构长度	ASME B16.10
	API 609
	EN 558
	ISO 5752

注意

¹ 可提供其他法兰钻孔选择。

材料选择¹

阀体	316 不锈钢
阀杆	XM-19
填料	PTFE
	石墨
轴承	特氟龙带衬不锈钢
	渗氮硬化不锈钢
阀板	316 不锈钢
阀座	Polar® 阀座
加长盖端	316 不锈钢

注意

¹ 其他材料可应要求提供。

行业和应用

- > 航天
- > 空分
- > 饮料加工
- > 乙烯
- > 食品加工
- > 气液加工
- > 液氮
- > 液氧
- > LNG 液化
- > LNG 接收站
- > LPG 处理
- > 石油
- > 冷藏
- > 钢铁生产

认证和批准

认证	CE/PED
批准	ABS 类型
	BV 类型
	DNV
	中国船级社 (CCS) 类型

