LÖSUNGEN & KOMPETENZEN

VALVE AUTOMATION CENTERS



 **Bray**[®]

BRAY.COM

THE HIGH PERFORMANCE COMPANY

Innovation trifft Kompetenz

ARMATUREN

ANTRIEBE

STEUERUNGEN

INTEGRATION

INTELLIGENZ

Einbaufertige Lösungen mit 100 % Integration, Kalibrierung und Prüfung von Bray-Produkten oder qualifizierten Fremdprodukten - unterstützt durch umfassende Berechnungen, Dokumentation und Rückverfolgbarkeit.

LEISTUNGSSPEKTRUM:

ZERSTÖRUNGSFREIE PRÜFUNG

DICHTHEITSPRÜFUNG
(WASSERSTOFF, LUFT, GAS)

FUNKTIONSPRÜFUNG

WERKSSEITIGE
ABNAHMEPRÜFUNG
MIT FOTOS UND VIDEO

TEILHUB- UND
VOLLHUBPRÜFUNG

KALBRIERUNG

ERWEITERTE DIAGNOSE

OPTIMIERUNG VON
REGELVENTILEN

KONFIGURATION DER
NETZWERK-KOMMUNIKATION

SIL-BERECHNUNGEN

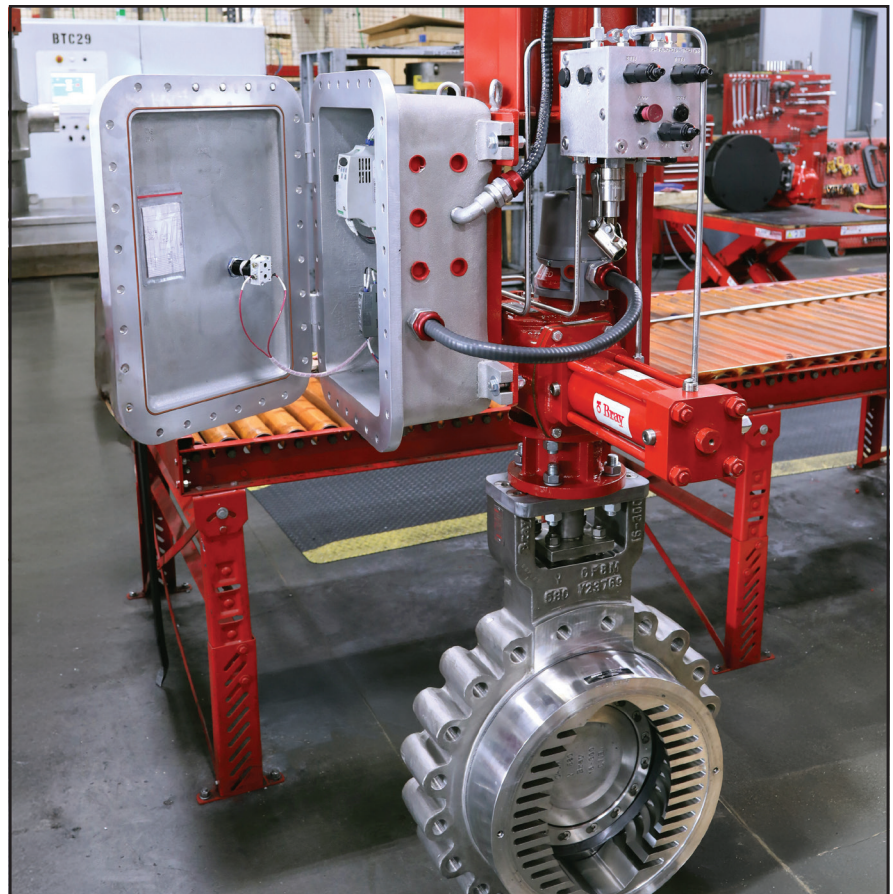

Maßgeschneiderte Lösungen für individuelle Anwendungen.

Schnell & flexibel

- > Optimierter Spezifikationsprozess mit schneller, präziser Angebotserstellung zur Verkürzung der Projektlaufzeiten.
- > Schnelle Montage, Prüfung und Lieferung von automatisierten Komplettlösungen.
- > Direkter Zugriff auf technisches Fachwissen und Support – für eine reibungslose Projektabwicklung von Anfang bis Ende.



Vollständige Montage und gründliche Prüfung automatisierter Systemeinheiten.

Maßgeschneidert

- > Maßgeschneiderte Lösungen für individuelle Anwendungen und Herausforderungen.
- > Vollständig integrierte und getestete Systemeinheiten mit leistungsstarken Bray-Produkten oder unter Hinzunahme von zugelassenen Fremdprodukten.
- > Sofortige technische Unterstützung durch qualifizierte Automatisierungs- und Anwendungstechniker.

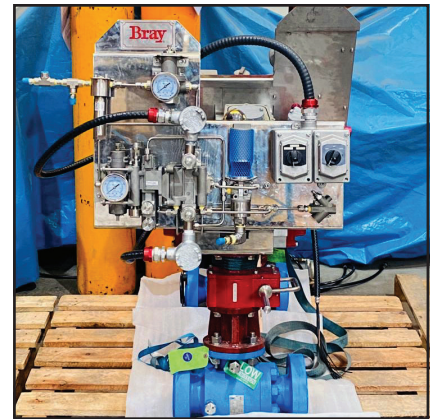

Integrierte Lösungen für komplexe Aufgabenstellungen.

Skalierbar

- > Modernste Technologien, Werkzeuge und Anlagen – ergänzt durch ein umfassendes Produktsortiment für die Automatisierung von Industriearmaturen.
- > Umfassende Produkt- und Anwendungskompetenz – von Empfehlungen zur Dimensionierung bis zu Schulungs- und Supportleistungen.
- > Umfassende Leistungen und Lösungen weltweit – mit flexiblen Beschaffungsoptionen zur Erfüllung spezifischer regionaler Anforderungen.



Skalierbarkeit zur Erfüllung der Projektanforderungen.

Anwendungs- spezifische Konstruktionen

1 ROHÖLMESSUNG

Regelarmatur | 30-Grad-Segment |
Explosionsschutzter Stellungsregler | NACE-
kompatibel | Getestet nach API 6D

2 KERNKRAFT

Absperrarmatur | Zahnstangenantrieb | Druckluft-
Reservetank | Erdbebetests durchgeführt

BERGBAU

Stoffschieber | Spülanschlüsse | Scotch-Yoke-Antrieb

WASSERAUFBEREITUNG

Absperrarmatur | Scotch-Yoke-Antrieb |
Geschwindigkeitsregelung

3 TANKANLAGEN FÜR ERDÖL/ERDGAS UND CHEMIKALIEN

Regel- und Absperrarmaturen an Terminal-
Verteilerstationen | Pneumatische Antriebe mit
Stellungsreglern und Näherungsschaltern

4 GASMESSSTATION

Sicherheits-Absperrarmaturen | Emissionsfreie Antriebe
| Akkumulatoren | Hydraulikaggregate |
EPA-freundlich

5 RAKETENABSCHUSSRAMPE

Stickstoffbeaufschlagte Sprühflutanlage |
Schnellwirkend | Scotch-Yoke-Antriebe | Betrieb mit
vorgegebener Geschwindigkeit

6 TURBOEXPANDER

Kryogene Absperrarmatur | Turbinenabschaltung |
Scotch-Yoke-Antrieb | Schnellwirkend (Schließzeit: 0,5
Sekunden) | Redundante Magnetschalter | SIL 2-fähig

7 TRINKWASSER-PUMPSTATION

Regelarmatur | Elektrischer Antrieb von Dritten |
Vor-Ort-Steuerung

8 CHEMISCHE POLYMERVEREDELUNG

Entlüftungsarmatur | Scotch-Yoke-Antrieb mit
Stellungsregler | Schnellwirkend | Auskuppelbares
Notgetriebe

9 ZUCKER- UND ETHANOLANLAGE

Filterung | Absperrarmaturen für den Einlasskreis |
Hohe Zyklenzahl | Pneumatischer Antrieb mit
Näherungsschalter

10 ZELLSTOFF- UND PAPIERFABRIK

Fliehkraftabscheider | Abrasive Medien |
Plattenschieber mit hohen Schaltzyklen | Pneumatische
Kolbenzylinder (Ein/Aus)

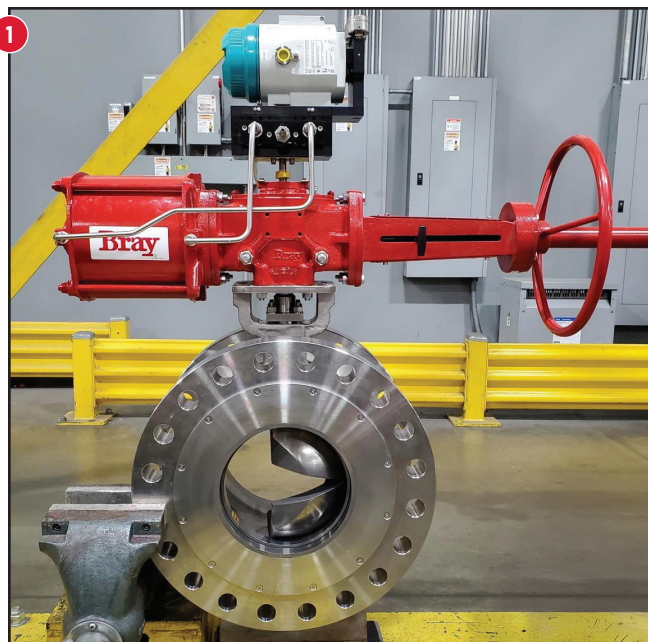

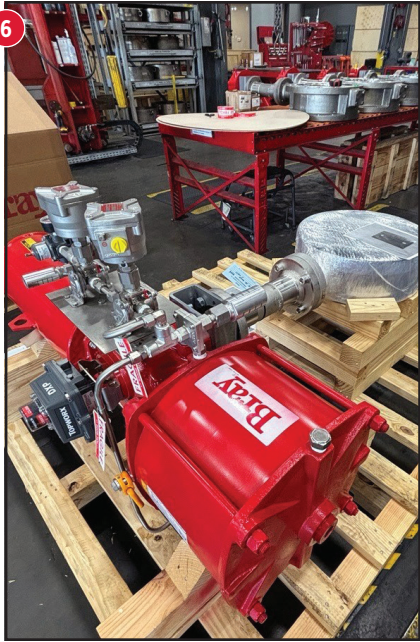

Technologie für Ihren Erfolg

SERVICE

SUPPORT

SCHULUNG

DOKUMENTATION

GEWÄHRLEISTUNG

Jede Lösung erfüllt höchste Standards in Bezug auf Leistung, Qualität und Zuverlässigkeit – gestützt auf geprüfte Verfahren und unübertroffene Fachkompetenz.

UNSERE ZERTIFIZIERUNGEN:



Jedes Produkt wird einer gründlichen Qualitätskontrolle unterzogen.

Partnerschaft

- > Umfassende Produkt- und Anwendungskompetenz – von Empfehlungen zur Dimensionierung bis zu Schulungs- und Supportleistungen.
- > Maßgeschneiderte Lösungen, begleitet von einem umfassenden Serviceportfolio – von der Inbetriebnahme bis zum Vor-Ort-Support.
- > Ein fester Ansprechpartner sorgt für reibungslose Kommunikation und effiziente Entscheidungen – das spart Zeit und Geld.



Umfassende Unterstützung in allen Projektphasen.

Zuverlässige Lösungen

- > ISO 9001-zertifiziertes Qualitätsmanagement – für Produkte mit erstklassiger Qualität.
- > Wir arbeiten nach klar definierten Prozessen und liefern sämtliche erforderlichen kaufmännischen und technischen Unterlagen mit.
- > Bray begleitet Sie über den gesamten Produktlebenszyklus – mit lückenlosem Support vom Kauf bis zur regelmäßigen Wartung.
- > Hinter den Produkten von Bray steht unsere Verpflichtung zu dauerhaft hoher Produktleistung und nachhaltiger Kundenzufriedenheit.

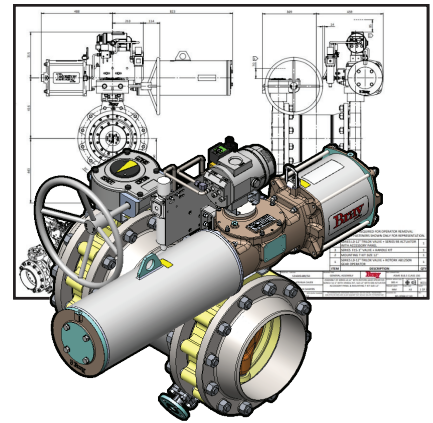

3D-Modellierung und Zeichnungen werden bereitgestellt.

Globale Reichweite - Lokale Präsenz.

- > Umfassende Leistungen und Lösungen weltweit – mit flexiblen Beschaffungsoptionen zur Erfüllung spezifischer regionaler Anforderungen.
- > Ganz egal, wo auf der Welt Sie sind... Bray macht überall den Unterschied. Kontaktieren Sie uns, wenn Sie mehr darüber erfahren möchten, wie wir Sie weltweit bei der Automatisierung Ihrer Armaturen unterstützen können.



Lieferung ganz nach Ihren Bedürfnissen – weltweit.

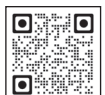

LÖSUNGEN & KOMPETENZEN

VALVE AUTOMATION CENTERS



INTELLIGENTE LÖSUNGEN FÜR DIE DURCHFLUSSREGELUNG SEIT 1986. MEHR ALS 300 STANDORTE WELTWEIT.

WEITERE INFORMATIONEN ZU UNSEREN PRODUKTEN UND EINEN VERTRIEBSPARTNER IN IHRER NÄHE FINDEN SIE AUF [BRAY.COM](https://www.bray.com).

HAUPTSITZ

Bray International, Inc.

13333 Westland East Blvd.

Houston, Texas 77041

T: +1.281.894.5454

DEUTSCHLAND

Bray Armaturen & Antriebe GmbH

Halskestraße 25

47877 Willich

Germany

T: +49 2154 88 75-0

E: sales.germany@bray.com

globales unternehmen | regionaler fokus | lokale präsenz



Alle Aussagen, technischen Angaben und Empfehlungen in diesem Dokument dienen lediglich der allgemeinen Information. Bitte setzen Sie sich mit dem Hersteller in Verbindung, um Ihre speziellen Anforderungen und die Werkstoffauswahl für die beabsichtigte Anwendung zu besprechen. Das Recht, Produktdesign oder Produkte ohne vorherige Ankundigung zu ändern, ist vorbehalten. Patente erteilt und weltweit gültig.

BRAY® ist ein eingetragenes Warenzeichen von BRAY International, Inc.

© 2025 BRAY INTERNATIONAL. ALLE RECHTE VORBEHALTEN. BRAY.COM

DE_OVW_VAC_Global_20250417_01



THE HIGH PERFORMANCE COMPANY

BRAY.COM